

SOVRAPPOSIZIONE BRACCIO CHIUSO E BRACCIO TUTTO APERTO

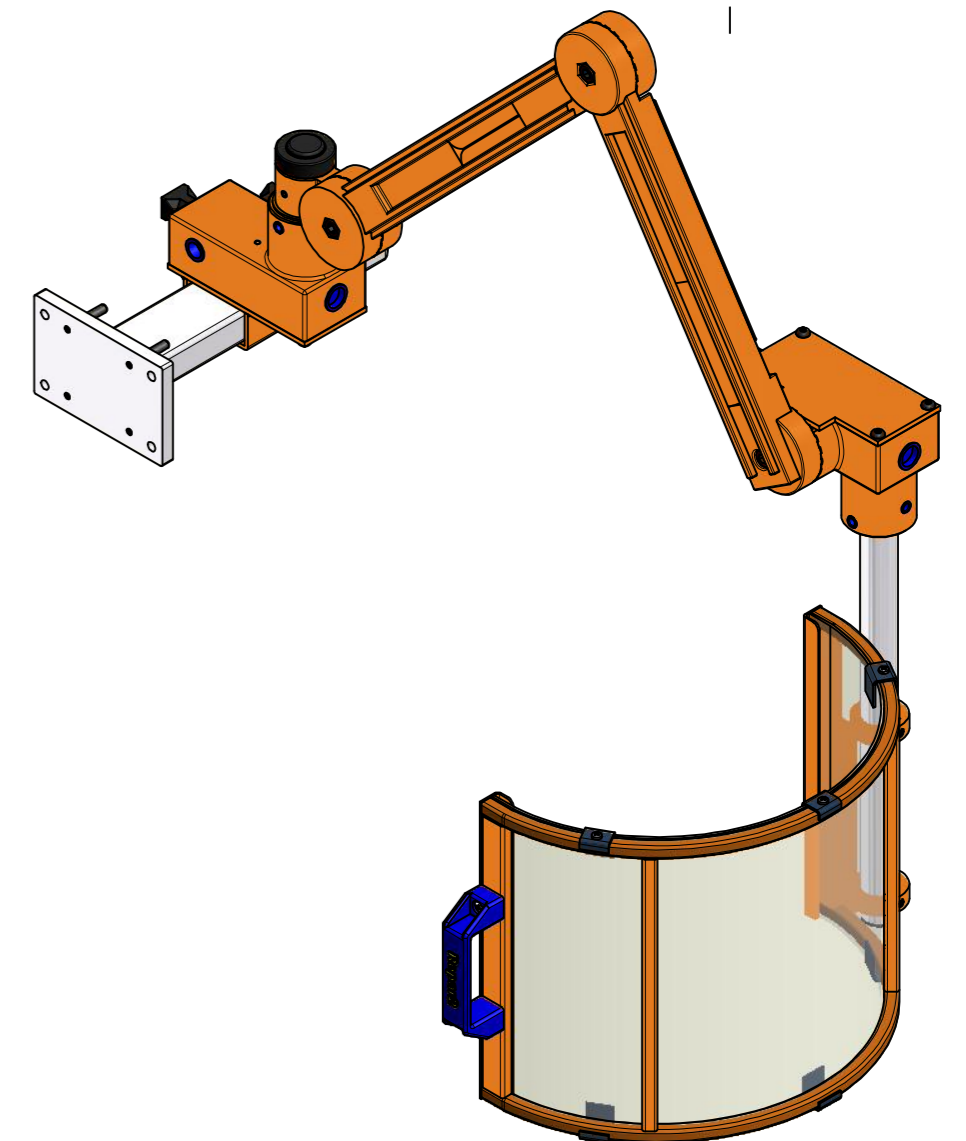

01	17.12.2013	SOSTITUIRE MOLLETTE FOSFATATA CON MOLLETE A U	MIRKO C.	CARNOVALI M.O.	
REV. N°	DATA	DESCRIZIONE	REDATTO DA	APPROVATO DA	
PROGETTO	FB		N. DISEGNO	ASSFBDX	
CODICE	-		COMMESSA	SCALA	
MATERIALE	-	DISEGNATO DA:	MIRKO C.	VERIFICATO DA:	CARNOVALI M.O.
COLORE	-	REDATTO IL:	16/05/2012	DISTRIBUZIONE COPIE	
		DESCRIZIONE	ACQUISTI		
PROT. PER FRESATRICI - TIPO: FB DX ASSIEME			FORNITORE		
			CLIENTE		
			X		

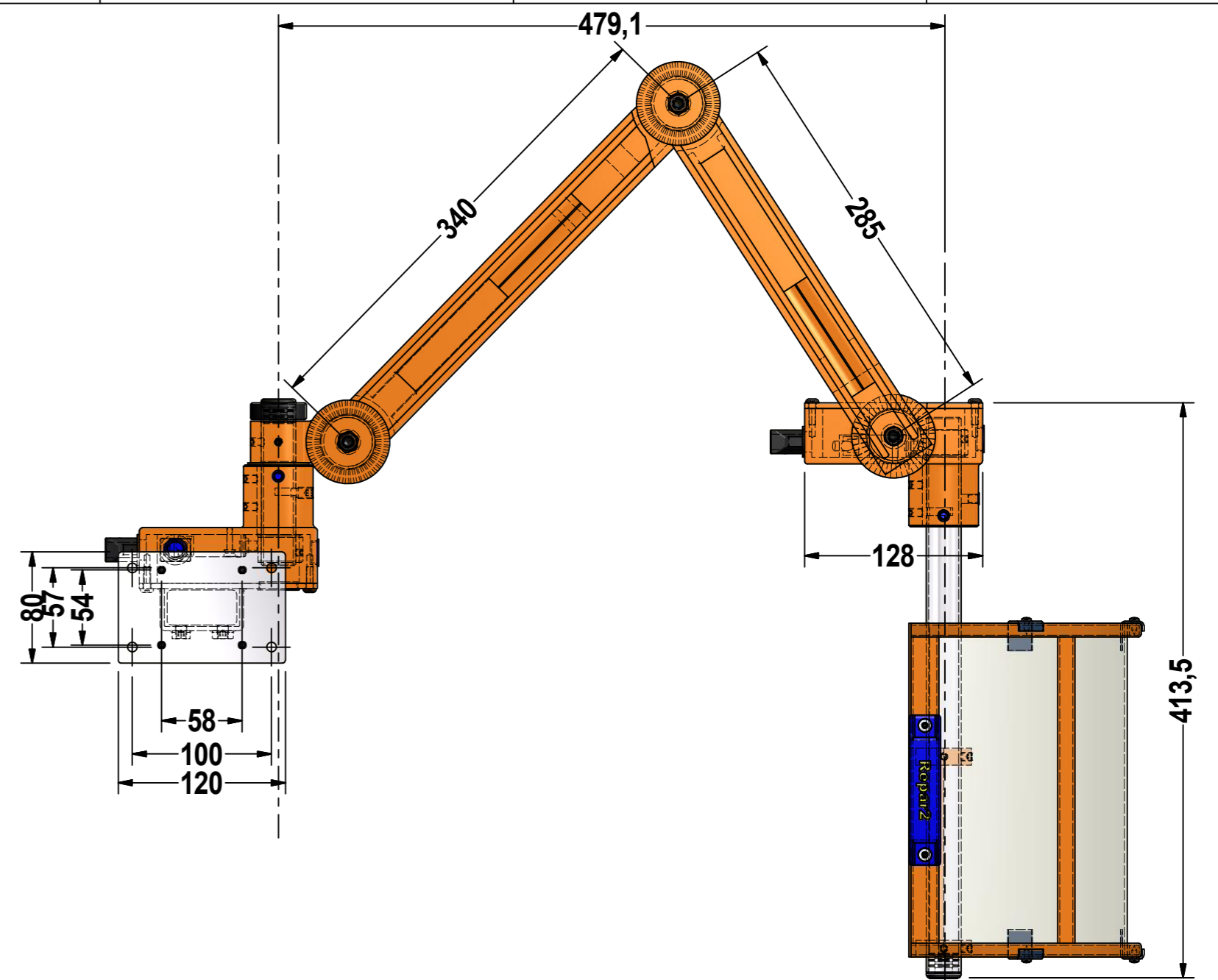
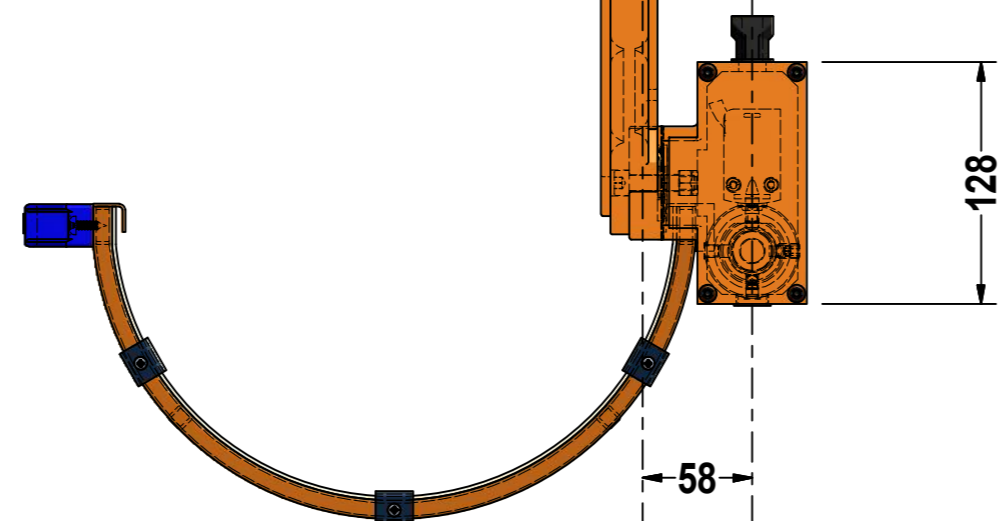
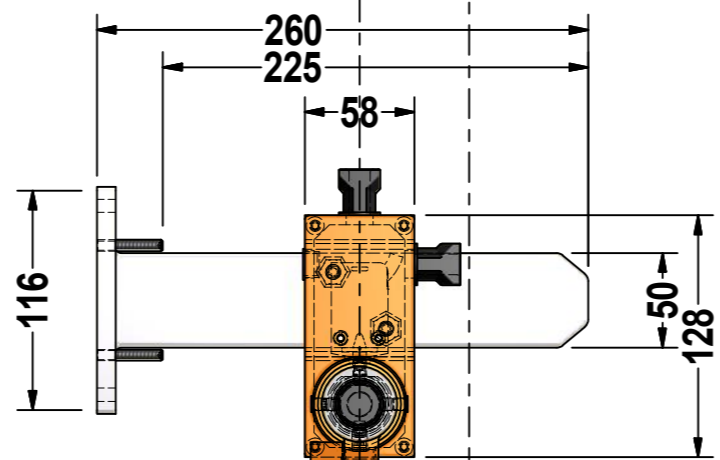
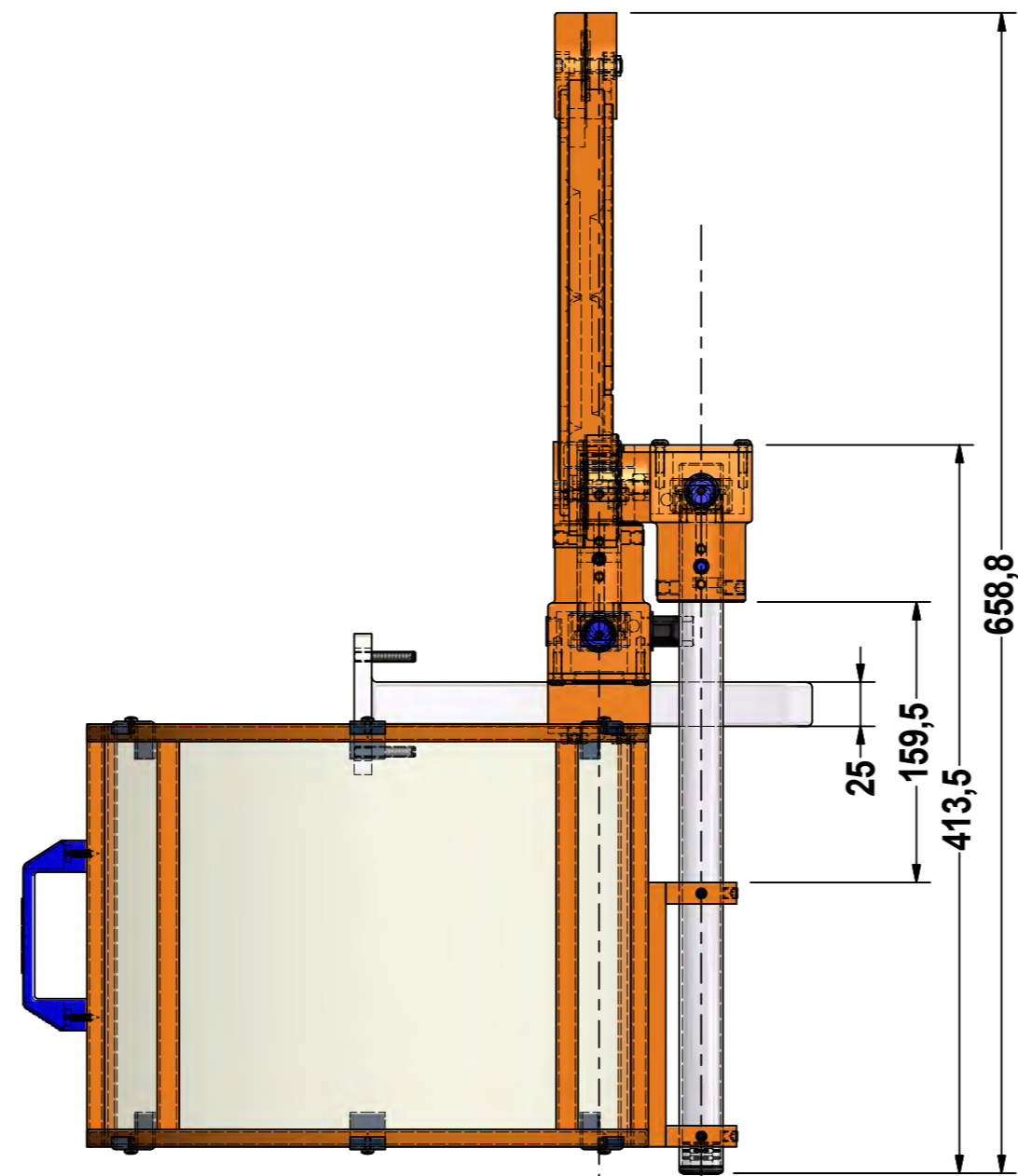
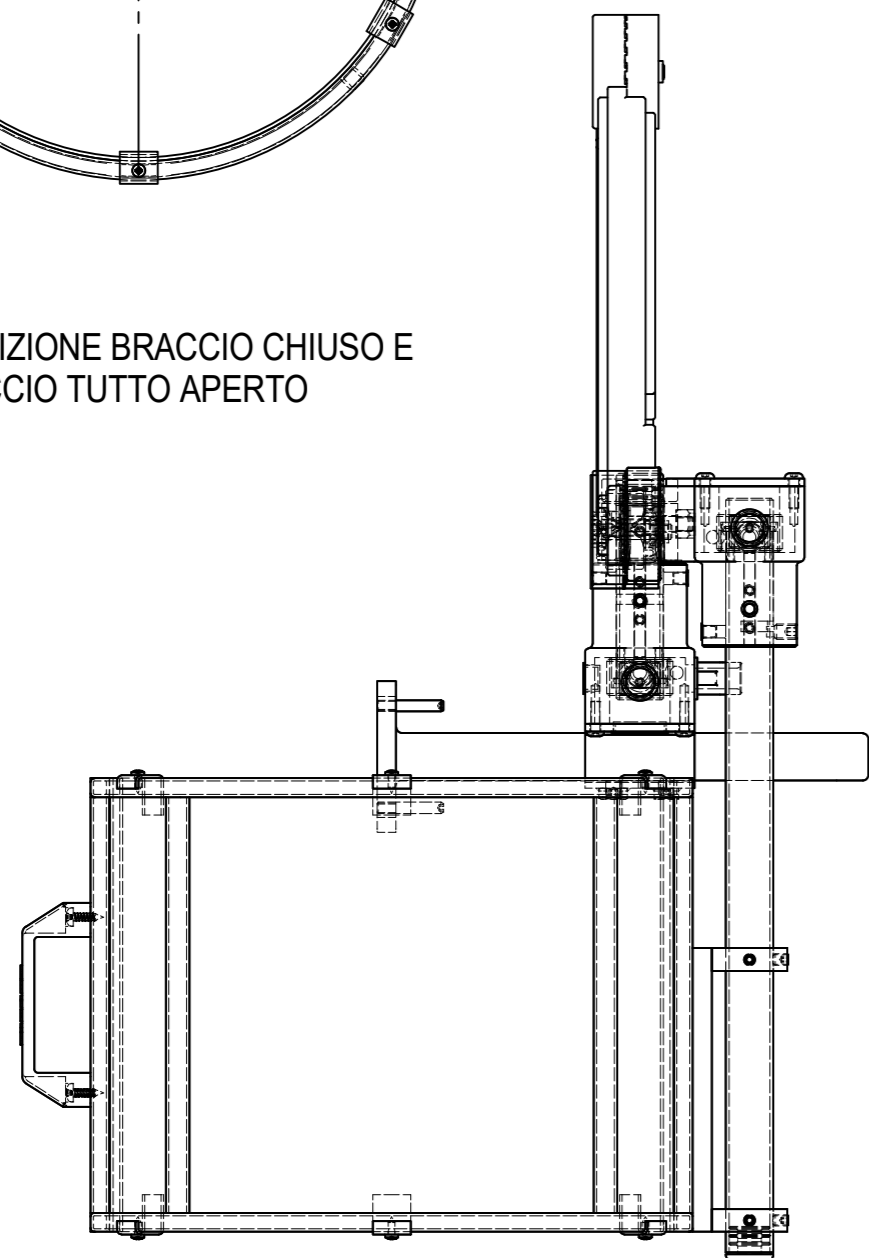
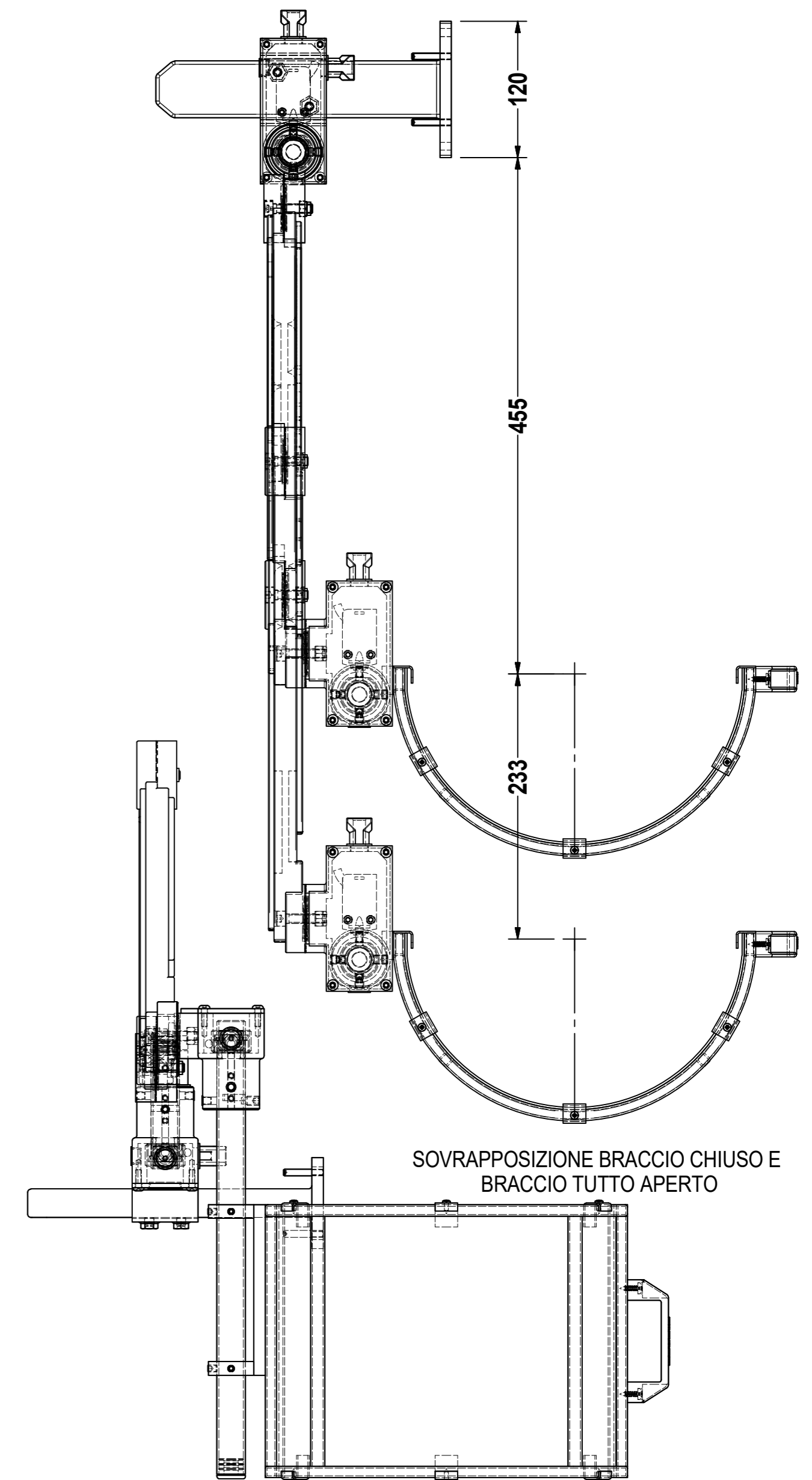
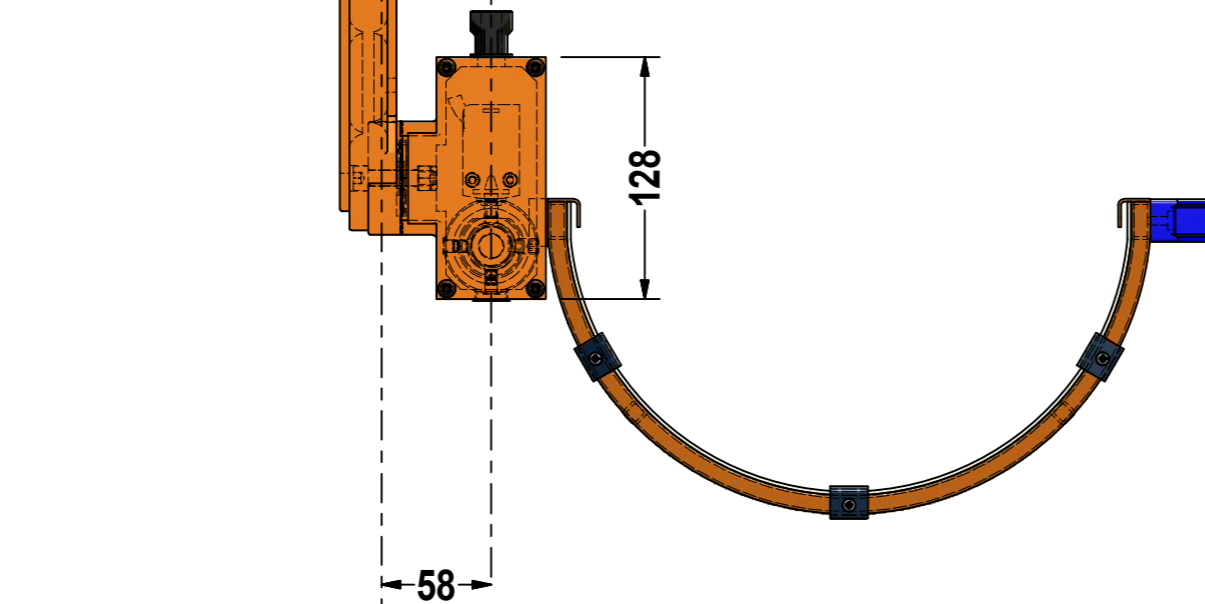
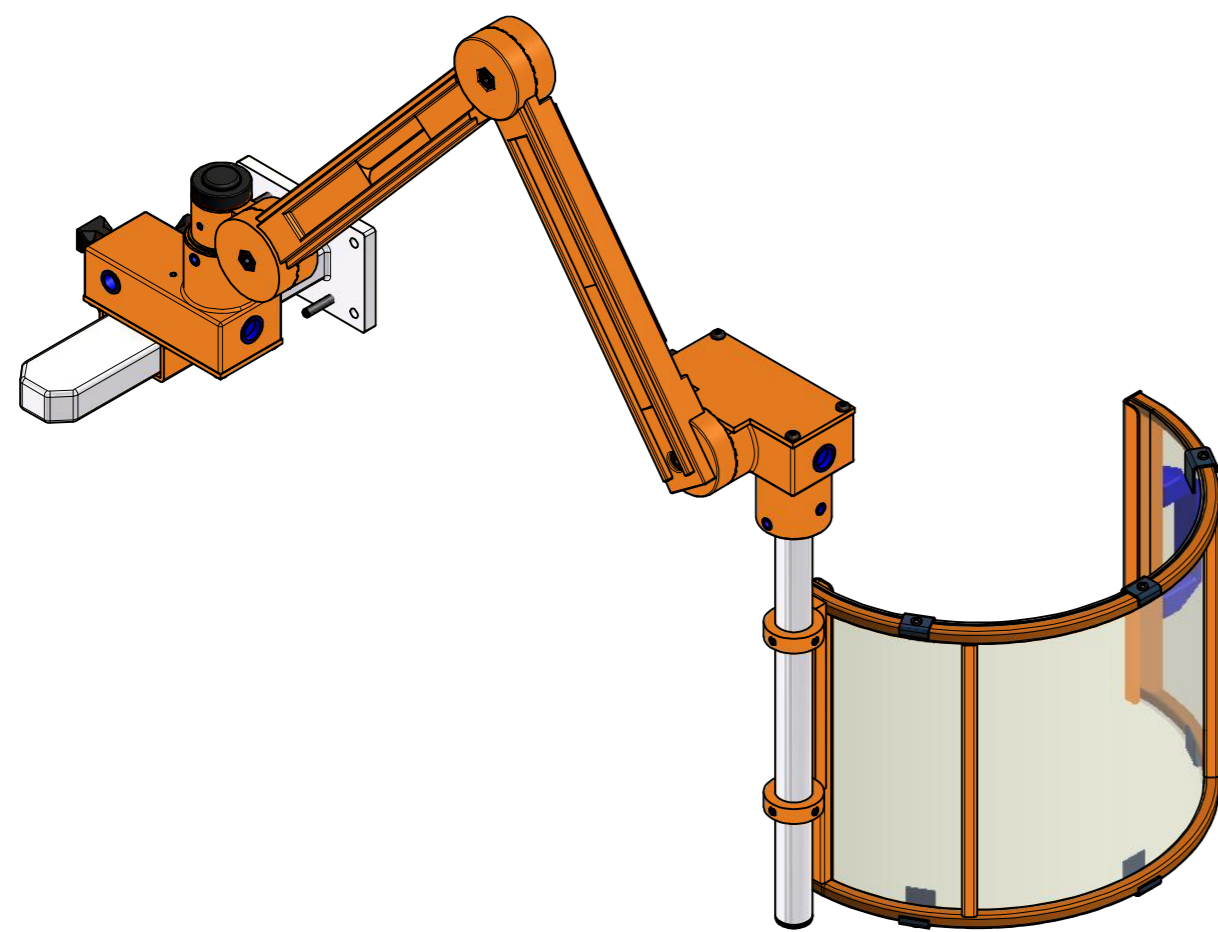
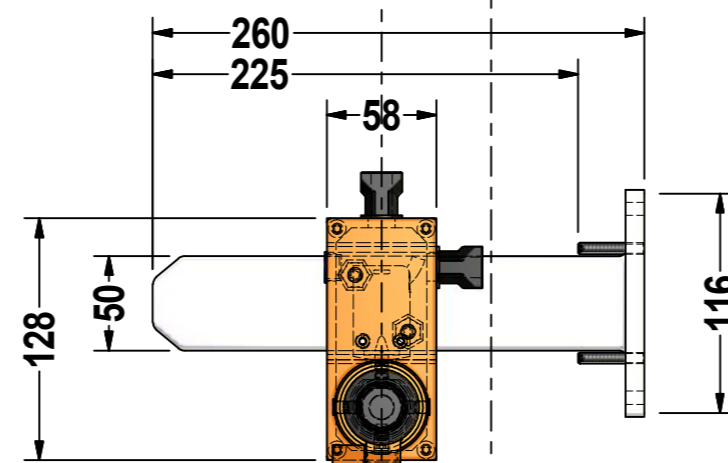
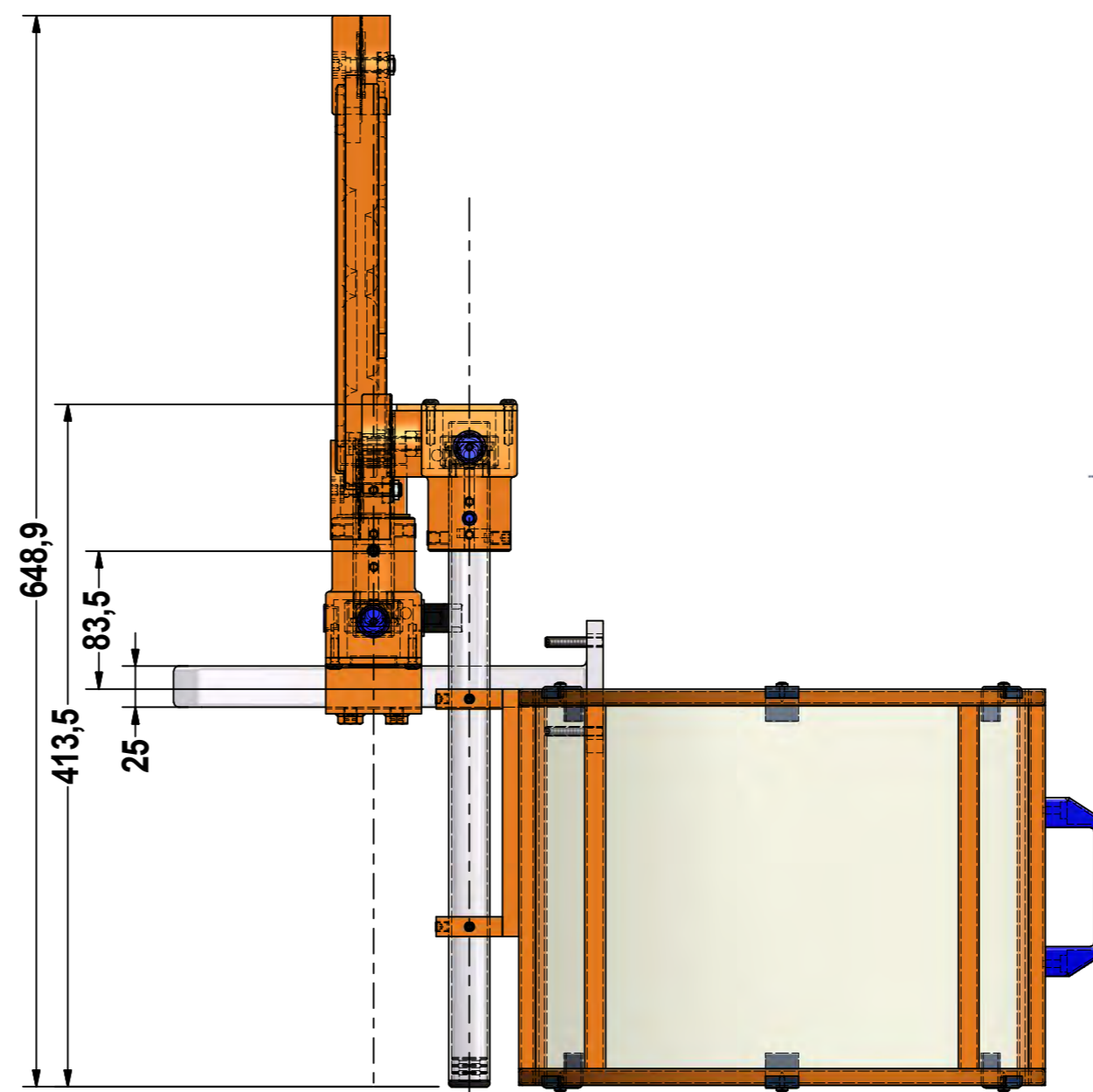
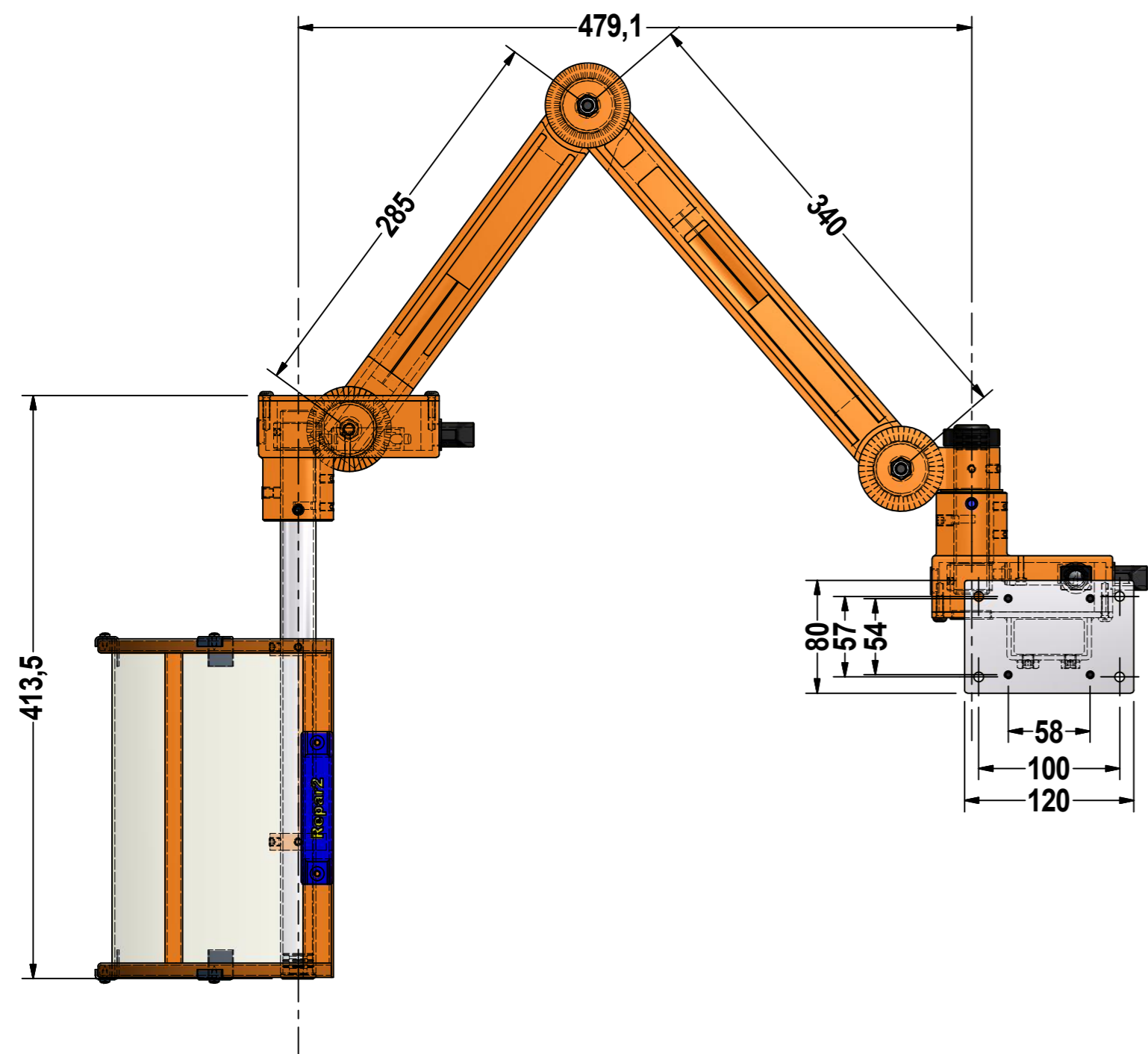

01	17.12.2013	SOSTITUIRE MOLLETTE FOSFATATE CON MOLLETTE A U		MIRKO C.	CARNOVALI M.O.
REV. N°	DATA	DESCRIZIONE		REDATTO DA	APPROVATO DA
PROGETTO	FB		N. DISEGNO	ASSFBSX	
CODICE	-		COMMESSA	SCALA	
MATERIALE	-	DISEGNATO DA:	MIRKO C.	VERIFICATO DA:	CARNOVALI M.O.
COLORE	-	REDATTO IL:	16/05/2012	DISTRIBUZIONE COPIE	
DESCRIZIONE				ACQUISTI	
PROT. PER FRESATRICI - TIPO:FB SX				FORNITORE	
ASSIEME				CLIENTE	X

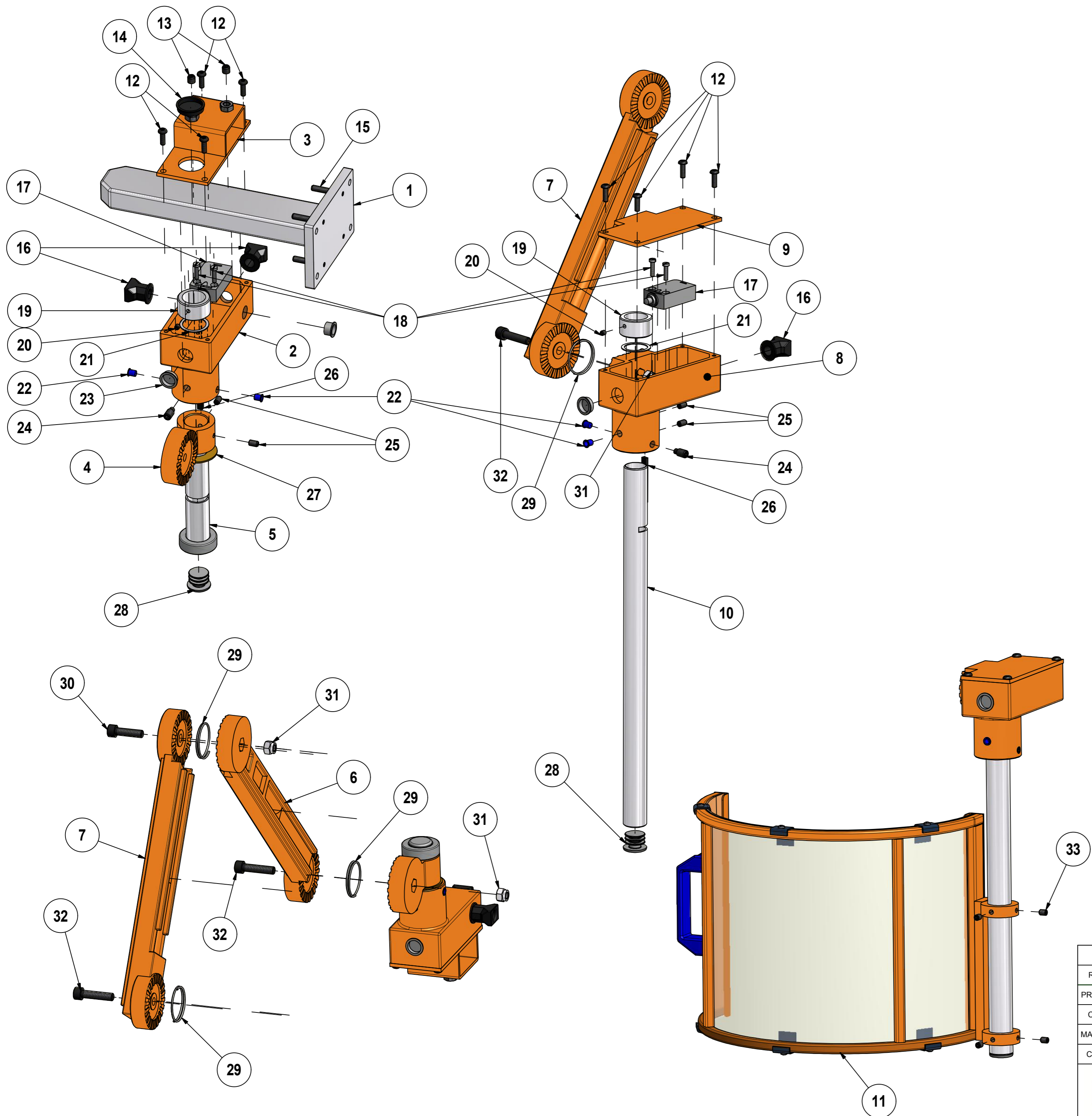

ELENCO PARTI		
ELEMENTO	QTA'	DESCIZIONE
1	1	Dis.n.009FB SQUADRA MM. 120x80x260H.
2	1	Dis.n.005FB SCATOLA SUPPORTO MM.128x58x85H. - 23 Mozzo Alto
3	1	Dis.n.010FB COPERCHIO DIMA MM. 128x58x40H.
4	1	Dis.n.006FB SUPPORTO FB
5	1	Dis.n.008FB PERNO E CAMMA FB
6	1	Dis.n.002FB BRACCIO POSTERIORE FB
7	1	Dis.n.003FB BRACCIO ANTERIORE FB
8	1	Dis.n.004FB SCATOLA SUPPORTO MM. 128x58+19x85H. - 23 Mozzo Alto Dentato
9	1	Dis.n.011FB COPERCHIO DIMA MM. 128x73x4H.
10	1	Dis.n.007.1FB TUBO DIAM.MM. 25x400H.
11	1	VEDI CUPOLE TF EUROPON (300-350-400-450-500-600)
12	8	VITE CON TESTA A BOTTONE E CAVA ESAGONALE ISO7380 M5x16
13	2	VITE UNI 5923 M8x8
14	1	TAPPO DIAM.MM.28 PER COPERCHIO SCATOLA POSTERIORE
15	4	VITE UNI 5923 M6x35
16	3	RACCORDO SEMFAST NW 10 PG.9
17	2	MICROINTERUTTORE CON PISTONCINO IP67
18	4	VITE A TESTA CILINDRICA CON INTAGLIO ISO 1207 M4x16
19	2	Dis.n.007.2FB ANELLO CAMMA DIM.MM.35x32,2x19H.
20	2	VITE UNI 5923 M5x6
21	2	RONDELLA ELASTICA DIAM.INT 25MM.
22	4	SOTTOTAPPO BLU D.8
23	2	SOTTOTAPPO BLU D.14
24	2	VITE UNI 5925 CON PERNO M8x16
25	6	VITE UNI 5923 M6x10
26	2	FERODO DI FRENATURA RONDELLA IN OTTONE DIAM.INT.23,3 DIAM.EST.44
27	1	
28	2	COPRITESTA TONDO ALET. D.25 NERO
29	3	MOLLA PER SNODO
30	1	VITE A TESTA CILINDRICA CON ESAGONO INCASSATO ISO 4762 M8x30
31	3	DADO AUTOBLOCCANTE M.8 TESTA ALTA
32	2	VITE A TESTA CILINDRICA CON ESAGONO INCASSATO ISO 4762 M8x35
33	4	VITE UNI 5923 M6x8

01	17.12.2013	SOSTITUIRE MOLLETTE FOSFATATA CON MOLLETTE A U	MIRKO C.	CARNOVALI M.O.	
REV. N°	DATA	DESCRIZIONE	REDATTO DA	APPROVATO DA	
PROGETTO	FB		N. DISEGNO	ESPFBDX	
CODICE	-		COMMESSA		SCALA
MATERIALE	-	DISEGNATO DA:	MIRKO C.	VERIFICATO DA:	CARNOVALI M.O.
COLORE	-	REDATTO IL:	19/05/2012	DISTRIBUZIONE COPIE	
DESCRIZIONE				ACQUISTI	
<b>PROT. PER FRESATRICI - TIPO FB DX</b>				FORNITORE	
ESPLOSO				CLIENTE	X

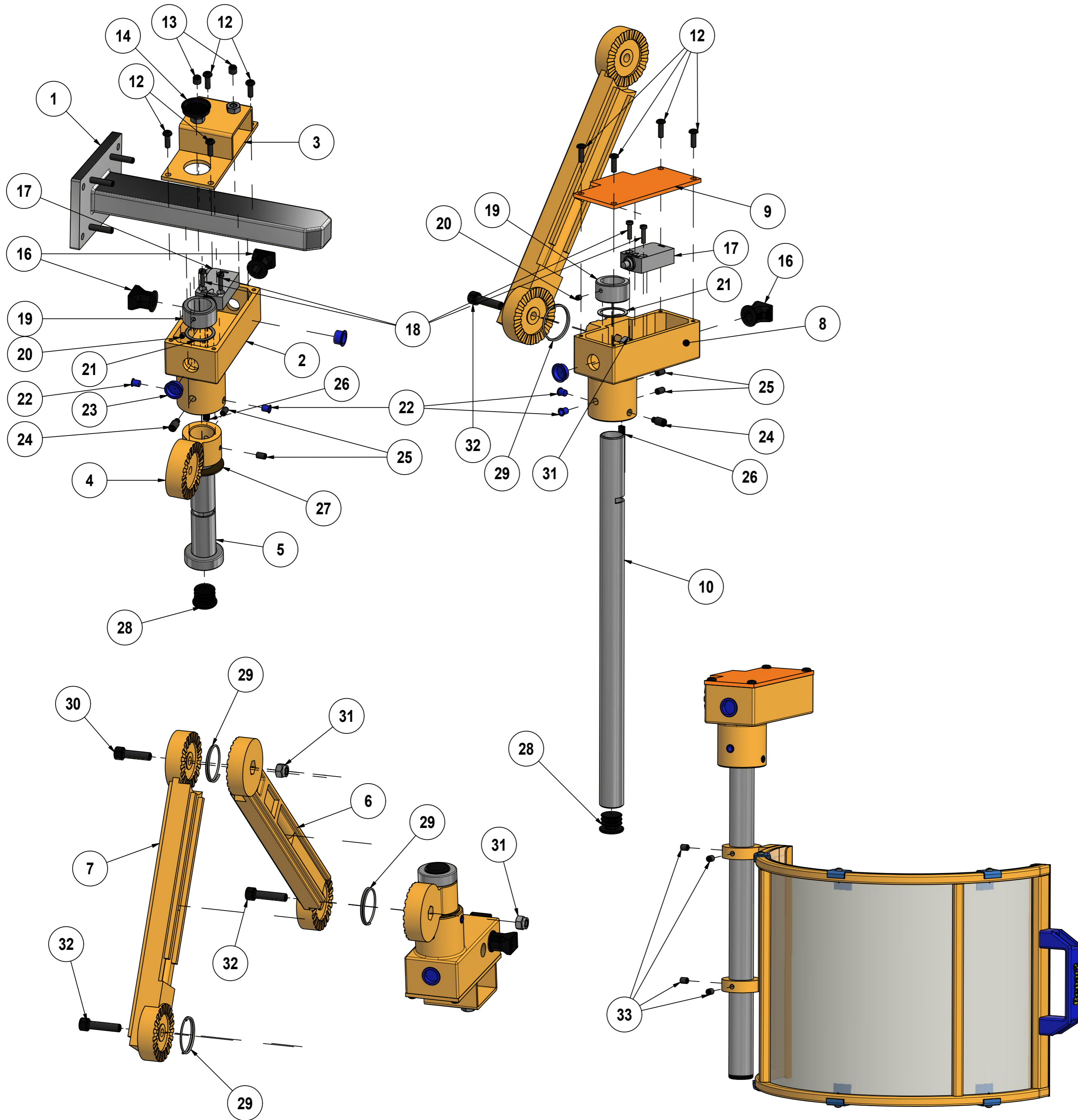

ELENCO PARTI		
ELEMENTO	QTA'	DESCIZIONE
1	1	Dis.n.009FB SQUADRA MM.120x80x260H.
2	1	Dis.n.005FB SCATOLA SUPPORTO MM.128x58x85H. - 23 Mozzo Alto
3	1	Dis.n.010FB COPERCHIO DIMA MM.128x58x40H.
4	1	Dis.n.006FB SUPPORTO FB
5	1	Dis.n.008FB PERNO E CAMMA FB
6	1	Dis.n.002FB BRACCIO POSTERIORE FB
7	1	Dis.n.003FB BRACCIO ANTERIORE FB
8	1	Dis.n.004FB SCATOLA SUPPORTO MM. 128x58+19x85H. - 23 Mozzo Alto Dentato
9	1	Dis.n.011FB COPERCHIO DIMA MM. 128x73x4H.
10	1	Dis.n.007.1FB TUBO DIAM.MM. 25x400H.
11	1	VEDI CUPOLE TF EUROPON (300-350-400-450-500-600)
12	8	VITE CON TESTA A BOTTONE E CAVA ESAGONALE ISO7380 M5x16
13	2	VITE UNI 5923 M8x8
14	1	TAPPO DIAM.MM.28 PER COPERCHIO SCATOLA POSTERIORE
15	4	VITE UNI 5923 M6x35
16	3	RACCORDO SEMFAST NW 10 PG.9
17	2	MICROINTERUTTORE CON PISTONCINO IP67
18	4	VITE A TESTA CILINDRICA CON INTAGLIO ISO 1207 M4x16
19	2	Dis.n.007.2FB ANELLO CAMMA DIM.MM.35x32,2x19H.
20	2	VITE UNI 5923 M5x6
21	2	RONDELLA ELASTICA DIAM.INT 25MM.
22	4	SOTTOTAPPO BLU D.8
23	2	SOTTOTAPPO BLU D.14
24	2	VITE UNI 5925 CON PERNO M8x16
25	6	VITE UNI 5923 M6x10
26	2	FERODO DI FRENATURA RONDELLA IN OTTONE DIAM.INT.23,3 DIAM.EST.44
27	1	
28	2	COPRITESTA TONDO ALET. D.25 NERO
29	3	MOLLA PER SNODO VITE A TESTA CILINDRICA CON ESAGONO INCASSATO ISO 4762 M8x30
30	1	
31	3	DADO AUTOBLOCCANTE M.8 TESTA ALTA VITE A TESTA CILINDRICA CON ESAGONO INCASSATO ISO 4762 M8x35
32	2	
33	4	VITE UNI 5923 M6x8

01	17.03.2014	SOSTITUIRE MOLLETTE FOSFATATA CON MOLLETTE A U	MIRKO C.	CARNOVALI M.O.	
REV. N°	DATA	DESCRIZIONE	REDATTO DA	APPROVATO DA	
PROGETTO	FB		N. DISEGNO	ESPFSX	
CODICE	-		COMMESSA	SCALA	
MATERIALE	-	DISEGNATO DA:	MIRKO C.	VERIFICATO DA:	CARNOVALI M.O.
COLORE	-	REDATTO IL:	19/05/2012		DISTRIBUZIONE COPIE
DESCRIZIONE				ACQUISTI	
<b>Repar2</b> PROT. PER FRESATRICI - TIPO FB SX ESPLOSO				FORNITORE	
				CLIENTE	X