

Via Ambrogio Colombo, 176 - 21055 Gorla Minore (VA) Italy
Tel. +39 0331 465727 Fax: +39 0331 465728
www.repar2.com info@repar2.com
Exp.Dept: exportoffice@repar2.com

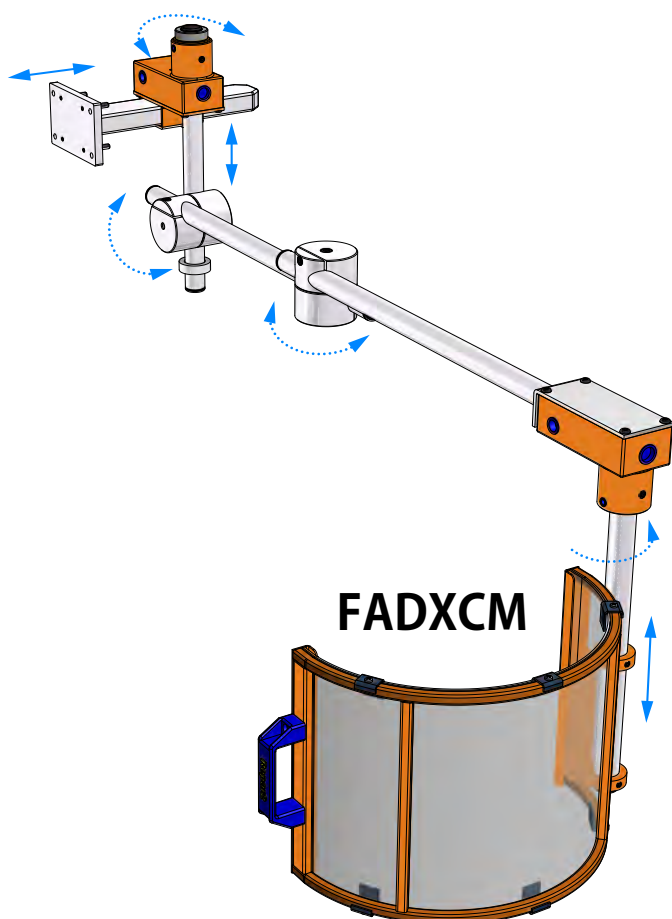

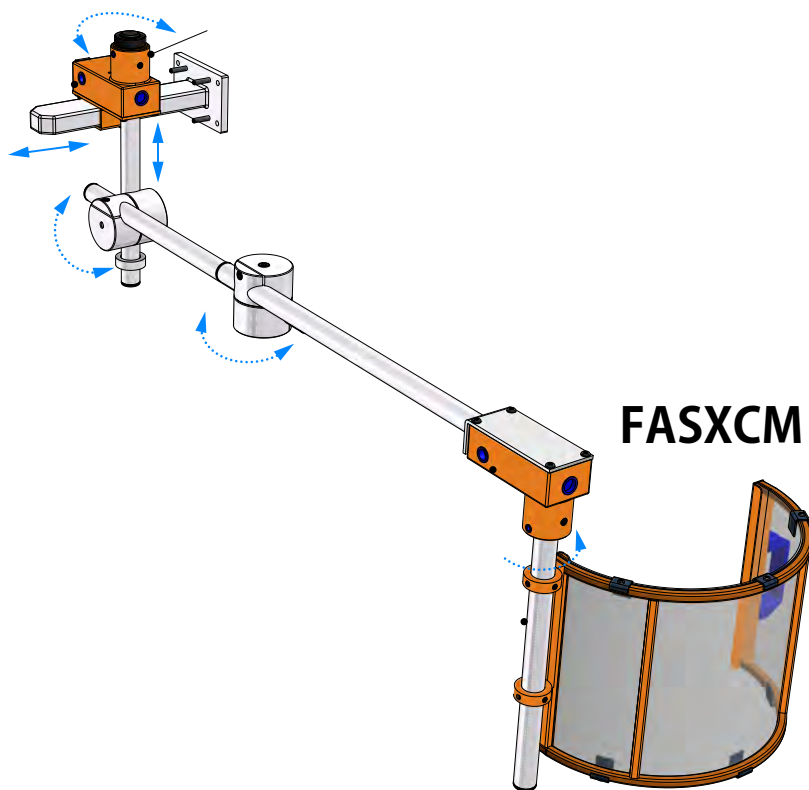

01	17.12.2014	SOSTITUTE MOLLETTE FOSFATATA CON MOLLETTE A U	MIRKO C.	CARNOVALI M.O.
REV. N°	DATA	DESCRIZIONE	REDATTO DA	APPROVATO DA
PROGETTO	FA		N. DISEGNO	ASSFADX
CODICE			COMMESSA	SCALA
MATERIALE		DISEGNATO DA:	MIRKO C.	VERIFICATO DA:
COLORE		REDATTO IL:	05/06/2012	
		DESCRIZIONE	ACQUISTI	
		PROT. PER FRESATRICI - TIPO: FA	ASSIEME	FORNITORE
		FA DX		CLIENTE
				X

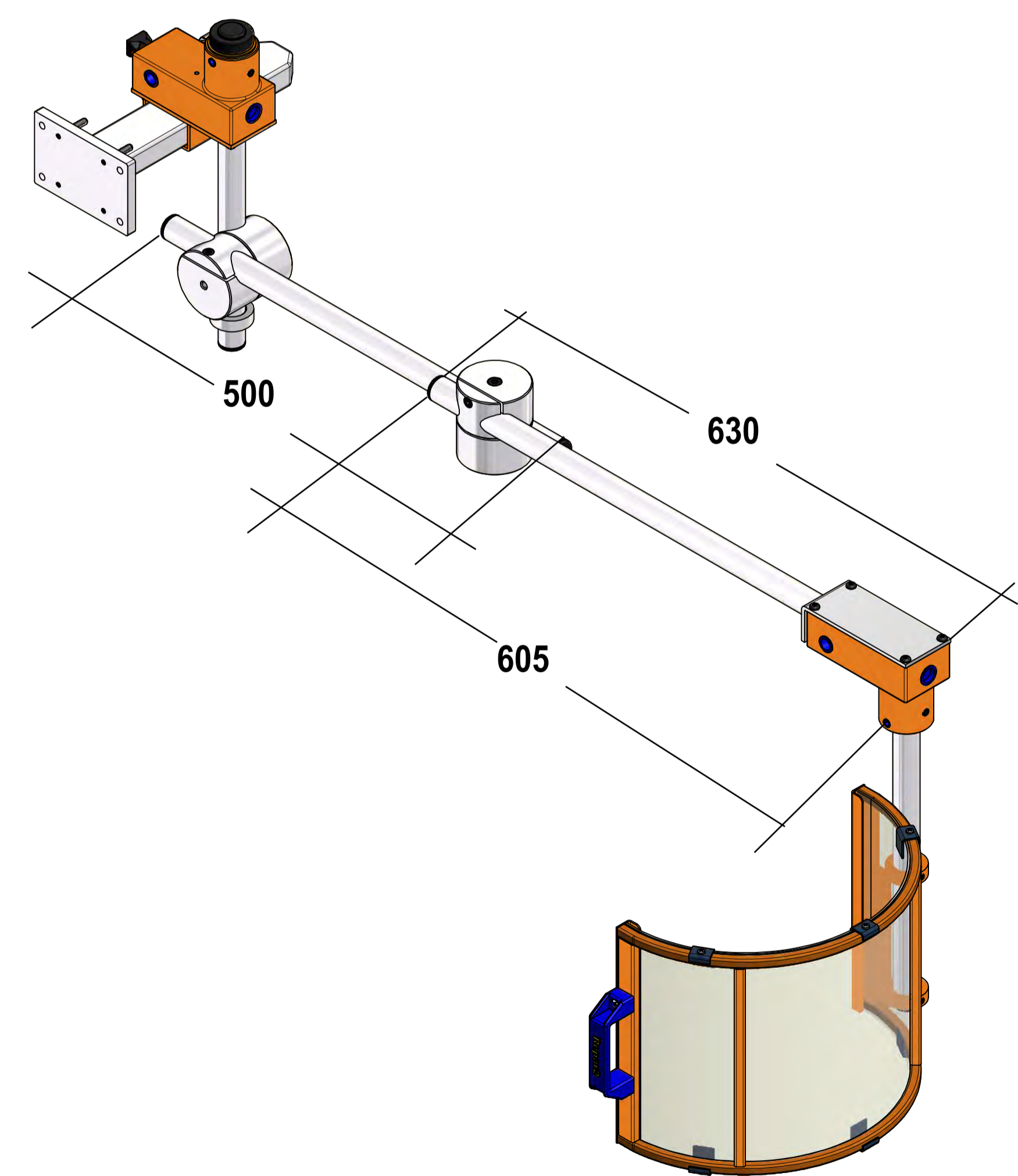
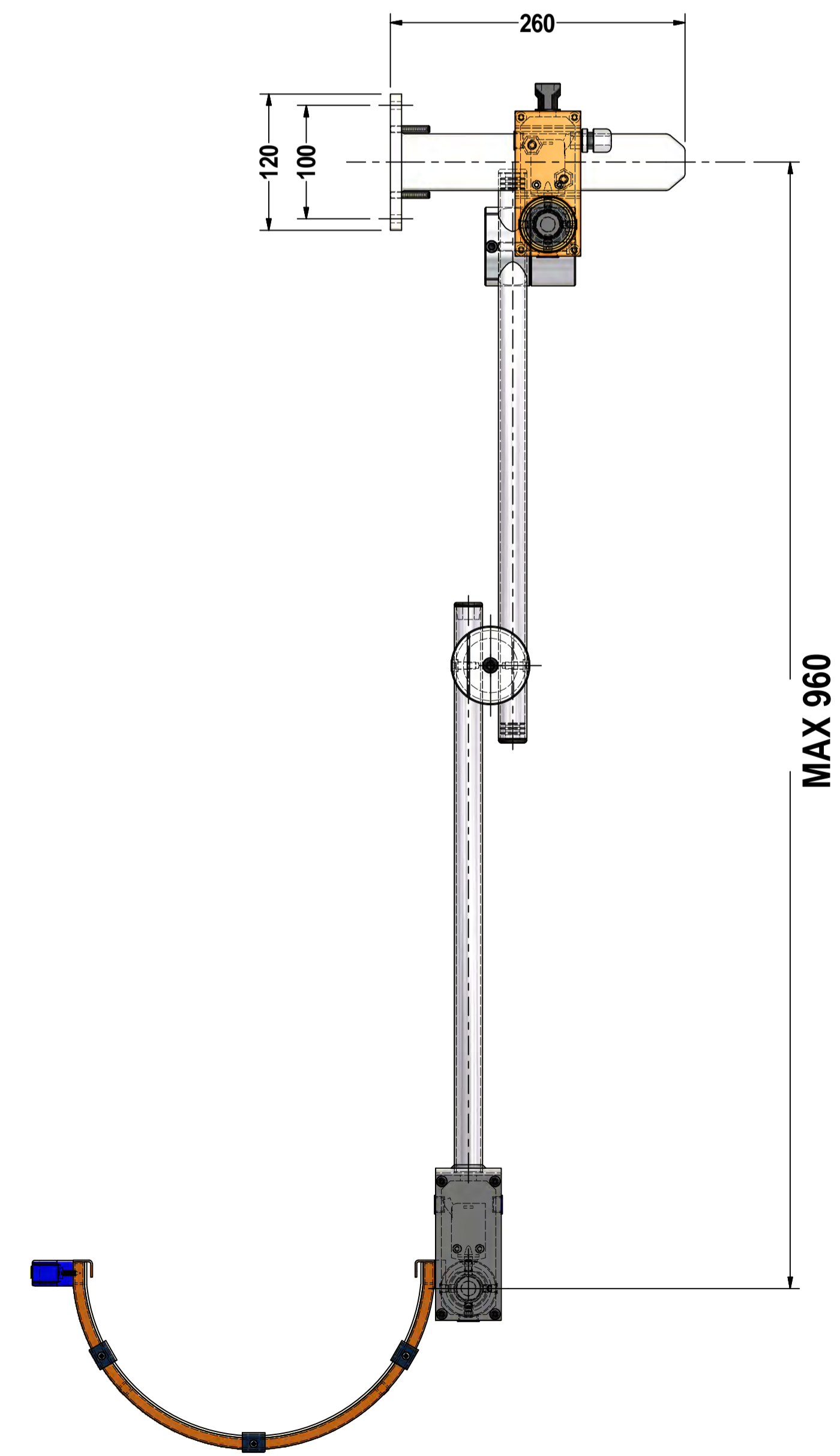
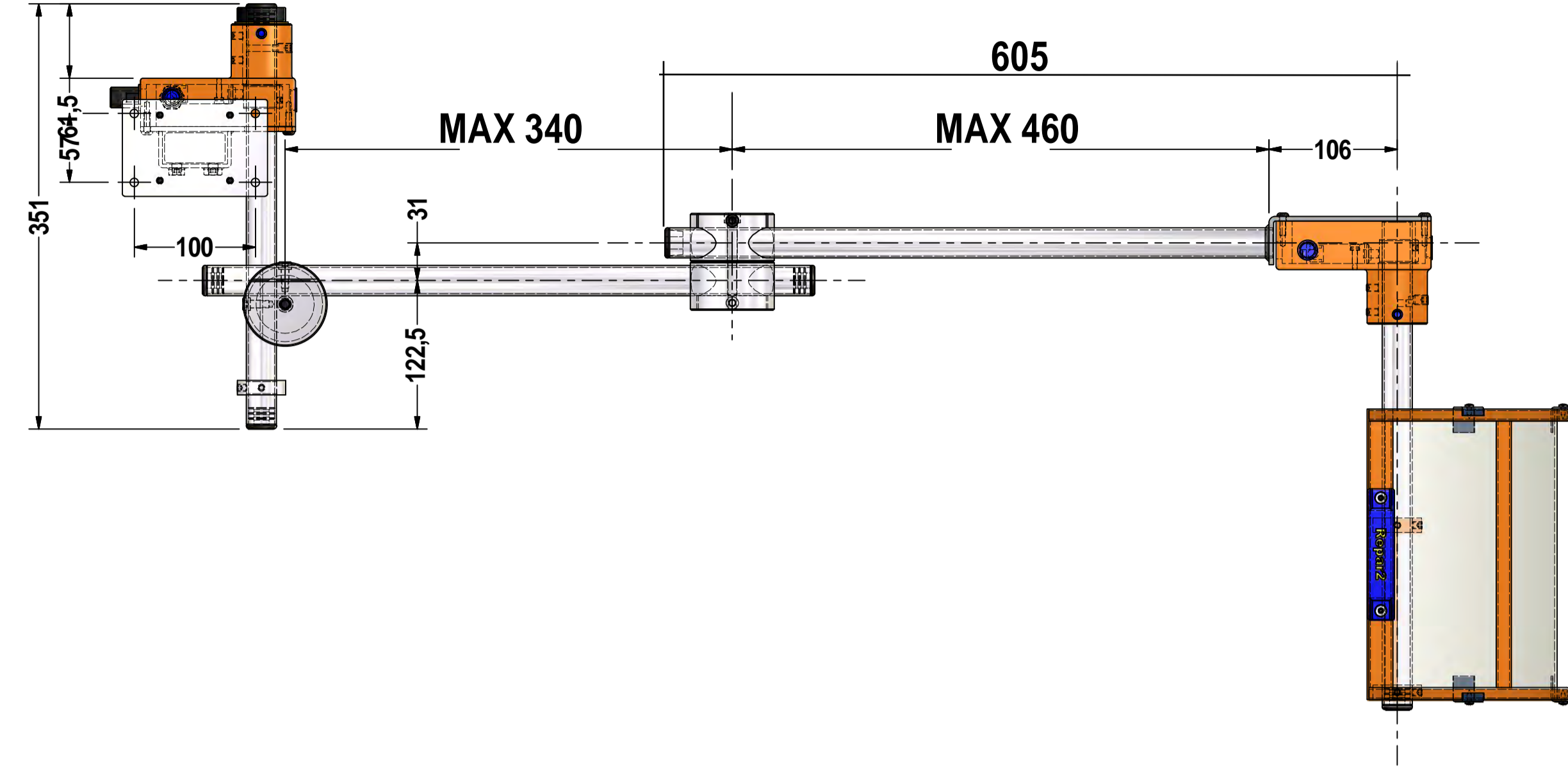
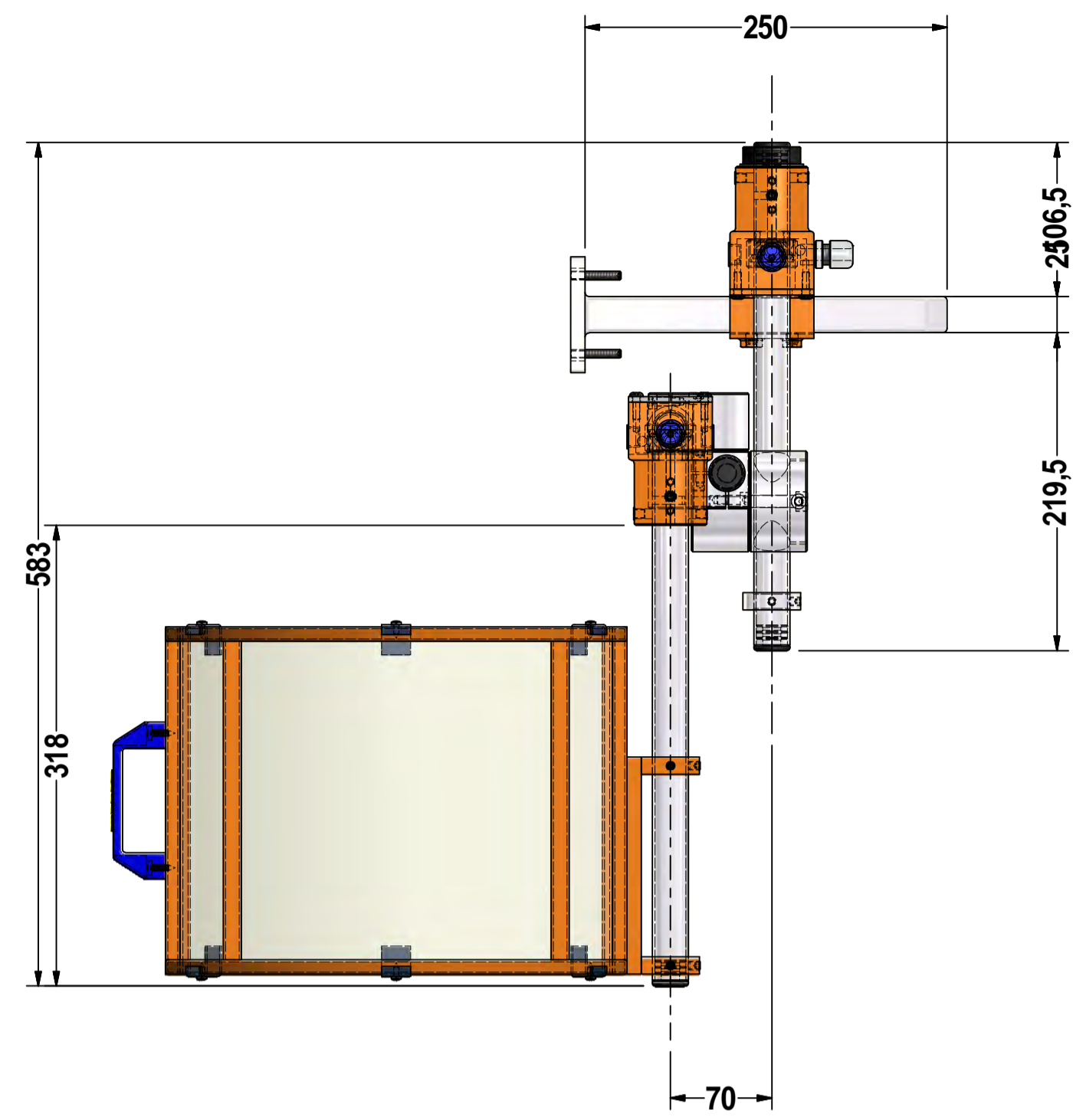
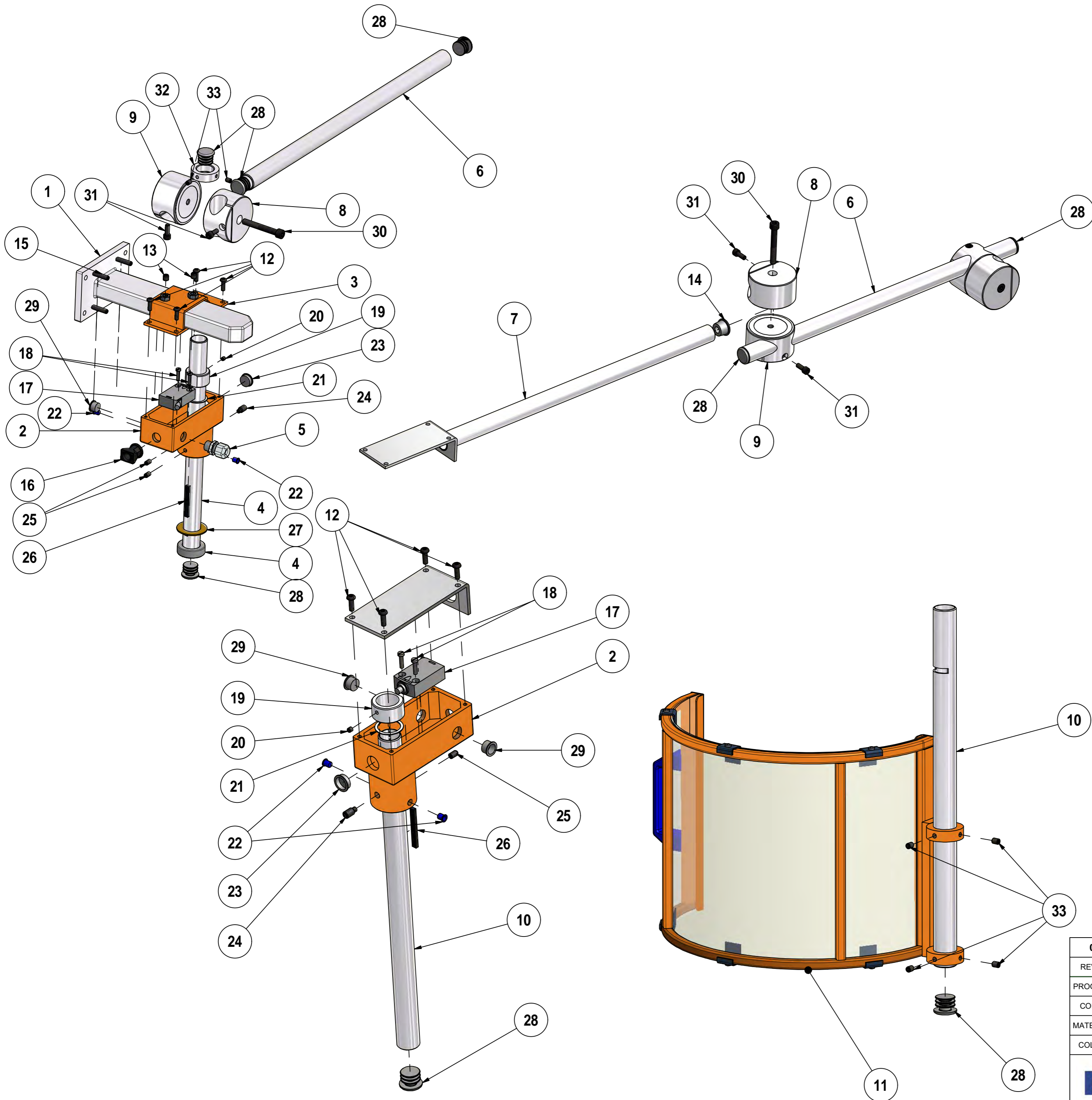

ELENCO PARTI		
ELEMENTO	QTA'	DESCIZIONE
1	1	Dis.n.009FB SQUADRA MM.120x80x260H.
2	2	Dis.n.005FB SCATOLA SUPPORTO MM.128x58x85H. - 23 Mozzo Alto
3	1	Dis.n.010FB COPERCHIO DIMA MM.128x58x40H.
4	1	Dis.n.025FA PERNO
5	1	PRESSACAVO GRIGIO HK 250/9 PG9
6	1	Dis.n.026FA TUBO CROMATO MM.500x25
7	1	Dis.n.023FA BRACCIO DI SOSTEGNO
8	2	Dis.n.021FA SNODO SUPERIORE MM.69,4x40
9	2	Dis.n.022FA SNODO INFERIORE MM.69,4x40
10	1	Dis.n.024.1FA TUBO MM.400x25
11	1	VEDI CUPOLE TF EUROPON (300-350-400-450-500-600)
12	8	VITE CON TESTA A BOTTONE E CAVA ESAGONALE ISO7380 M5x16
13	2	VITE UNI 5923 M8x8
14	1	TAPPO TUBO DIAM.MM.25 CON FORO PER PASSAGGIO CAVO ELETTRICO
15	4	VITE UNI 5923 M6x35
16	1	RACCORDO SEMFAST NW 10 PG.9
17	2	MKROINTERUTTORE CON PISTONCINO IP67
18	4	VITE A TESTA CILINDRICA CON INTAGLIO ISO 1207 M4x16
19	2	Dis.n.024.2FB ANELLO CAMMA DIM.MM. DIAM.35x32,2x19
20	2	VITE UNI 5923 M5x6
21	2	RONDELLA ELASTICA DIAM.INT 25MM.
22	4	SOTTOTAPPO BLU D.8
23	2	SOTTOTAPPO BLU D.14
24	2	VITE UNI 5925 CON PERNO M8x16
25	4	VITE UNI 5923 M6x10
26	2	FERODO DI FRENATURA
27	1	RONDELLA IN OTTONE DIAM.INT.23,3 DIAM. EST.44
28	7	COPRITESTA TONDO ALET. D.25 NERO
29	3	SOTTOTAPPO BLU D17.9
30	2	VITE A TESTA CILINDRICA CON ESAGONO INCASSATO ISO 4762 M8x60
31	4	VITE A TESTA CILINDRICA CON ESAGONO INCASSATO ISO 4762 M6x16
32	1	Dis.n.027FA ANELLO A 2 FORI DIAM.MM40x12
33	6	VITE UNI 5923 M6x8

01	17.12.2013	SOSTITUIRE MOLLETTE FOSFATATA CON MOLLETTE A U	MIRKO C.	CARNOVALI M.O.	
REV. N°	DATA	DESCRIZIONE	REDATTO DA	APPROVATO DA	
PROGETTO	FA		N. DISEGNO	ESPFADX	
CODICE			COMMESSA	SCALA	
MATERIALE		DISEGNATO DA:	MIRKO C.	VERIFICATO DA:	CARNOVALI M.O.
COLORE		REDATTO IL:	07/06/2012		DISTRIBUZIONE COPIE
DESCRIZIONE				ACQUISTI	
PROT. PER FRESATRICI - TIPO: FA DX - ESPLOSO				FORNITORE	
				CLIENTE	X

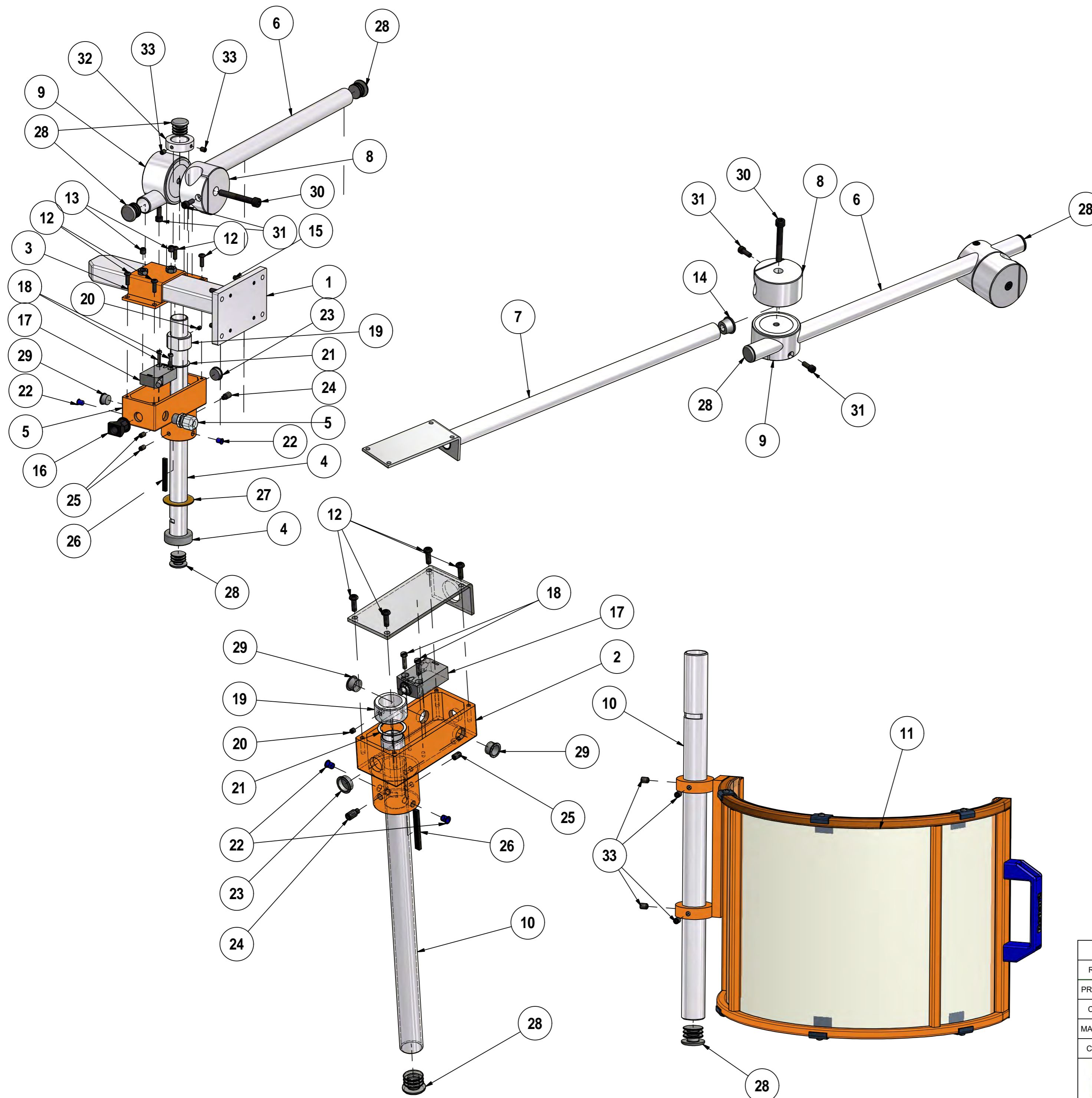

ELENCO PARTI		
ELEMENTO	QTA'	DESCIZIONE
1	1	Dis.n.009FB SQUADRA MM.120x80x260H.
2	2	Dis.n.005FB SCATOLA SUPPORTO MM.128x58x85H. -23 Mozzo Alto
3	1	Dis.n.010FB COPERCHIO DIMA MM.128x58x40H.
4	1	Dis.n.025FA PERNO
5	1	PRESSACAPO GRIGIO HK 250/9 PG9
6	1	Dis.n.026FA TUBO CROMATO MM.500x25
7	1	Dis.n.023FA BRACCIO DI SOSTEGNO
8	2	Dis.n.021FA SNODO SUPERIORE MM.69,4x40
9	2	Dis.n.022FA SNODO INFERIORE MM.69,4x40
10	1	Dis.n.024.1FA TUBO MM.400x25
11	1	VEDI CUPOLE TF EUROPON (300-350-400-450-500-600)
12	8	VITE CON TESTA A BOTTONE E CAVA ESAGONALE ISO7380 M5x16
13	2	VITE UNI 5923 M8x8
14	1	TAPPO TUBO DIAM.MM.25 CON FORO PER PASSAGGIO CAVO ELETTRICO
15	4	VITE UNI 5923 M6x35
16	1	RACCORDO SEMFAST NW 10 PG.9
17	2	MKROINTERUTTORE CON PISTONCINO IP67
18	4	VITE A TESTA CILINDRICA CON INTAGLIO ISO 1207 M4x16
19	2	Dis.n.024.2FB ANELLO CAMMA DIM.MM. DIAM.35x32,2x19
20	2	VITE UNI 5923 M5x6
21	2	RONDELLA ELASTICA DIAM.INT 25MM.
22	4	SOTTOTAPPO BLU D.8
23	2	SOTTOTAPPO BLU D.14
24	2	VITE UNI 5925 CON PERNO M8x16
25	4	VITE UNI 5923 M6x10
26	2	FERODO DI FRENATURA
27	1	RONDELLA IN OTTONE DIAM.INT.23,3 DIAM. EST.44
28	7	COPRITESTA TONDO ALET. D.25 NERO
29	3	SOTTOTAPPO BLU D17.9
30	2	VITE A TESTA CILINDRICA CON ESAGONO INCASSATO ISO 4762 M8x60
31	4	VITE A TESTA CILINDRICA CON ESAGONO INCASSATO ISO 4762 M6x16
32	1	Dis.n.027FA ANELLO A 2 FORI DIAM.MM40x12
33	6	VITE UNI 5923 M6x8

01	17.12.2013	SOSTITUIRE MOLLETTE FOSFATATA CON MOLLETTE A U	MIRKO C.	CARNOVALI M.O.	
REV. N°	DATA	DESCRIZIONE	REDATTO DA	APPROVATO DA	
PROGETTO	FA		N. DISEGNO	ESPFASX	
CODICE			COMMESSA	SCALA	
MATERIALE		DISEGNATO DA:	MIRKO C.	VERIFICATO DA:	CARNOVALI M.O.
COLORE		REDATTO IL:	10/06/2012		DISTRIBUZIONE COPIE
DESCRIZIONE				ACQUISTI	
PROT. PER FRESATRICI - TIPO: FA SX - ESPLOSO				FORNITORE	
				CLIENTE	X